

VOLAT

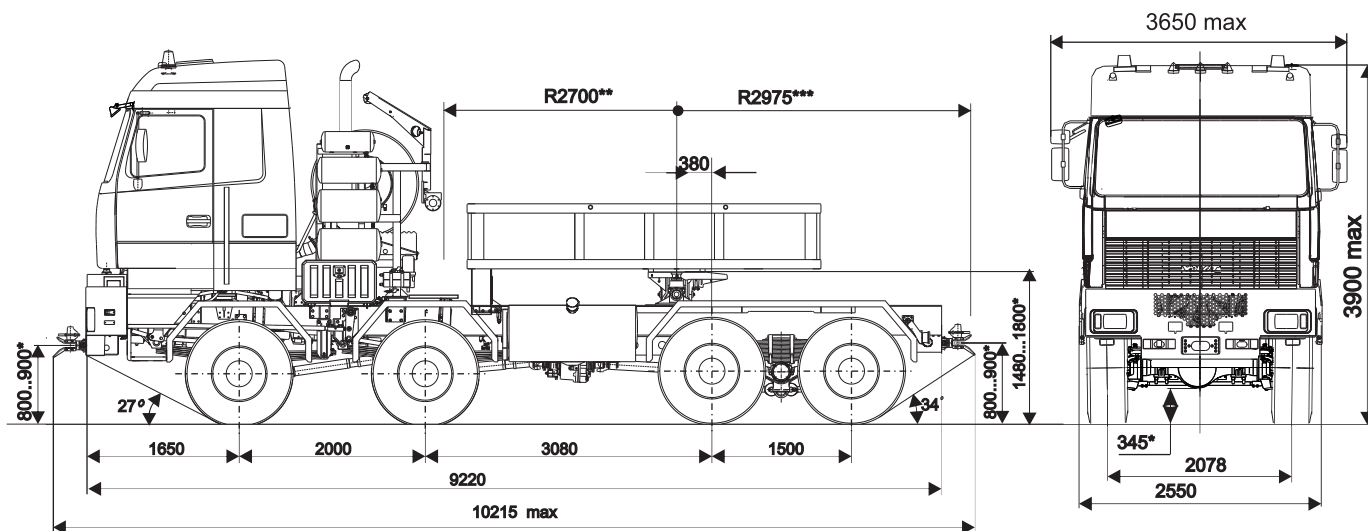

ТЯГАЧ СЕДЕЛЬНО-БАЛЛАСТНЫЙ
МЗКТ - 741600-010

ТЕХНИКА, НЕ ЗНАЮЩАЯ ПРЕГРАД



ТЕХНИЧЕСКАЯ СПЕЦИФИКАЦИЯ

ХАРАКТЕРИСТИКИ

Колесная формула	8x8
Максимальная скорость, км/ч	80
Радиус поворота, м	12,5
Емкость топливного бака, л	1000
Максимальный преодолеваемый подъем при полной массе автопоезда 250 тонн, %	11,5

ВЕСОВЫЕ ПАРАМЕТРЫ

Масса снаряженного тягача, кг	18 250
Допустимая масса балласта/ нагрузка на ССУ, кг	27 600
Полная масса тягача, кг	46 000
Распределение полной массы по осям, кг	
передние оси	2x10 000
задние оси	2x13 000
Допустимая максимальная масса автопоезда, кг	250 000

ДВИГАТЕЛЬ

Тип	Cummins QSX15 600, EURO-4
Число и расположение цилиндров	P6
Мощность	447 кВт (600л.с.) при 2100 мин ⁻¹
Крутящий момент	2400 Нм при 1300 - 1600 мин ⁻¹

СЦЕПЛЕНИЕ

Одnodисковое

КОРОБКА ПЕРЕДАЧ + ДГП (МЗКТ-740400)

Тип	механическая
Кол-во передач	16 вперед, 2 назад
Диапазон	14.26-0.83; R13.66, 11.27

РАЗДАТОЧНАЯ КОРОБКА

Кол-во передач	2
Передаточные числа	1:0.99; 1:1.57

ТОРМОЗНАЯ СИСТЕМА

Управление пневматическое
Двухконтурная с АБС
Автоматический моторный тормоз

ШИНЫ

С протектором повышенной проходимости
Ошиновка-односкатная
Система центральной накачки шин
445/65 R22,5

РАМА

Лонжеронного типа
Сечение лонжеронов – швеллерное с усиленными поперечинами
Усиленный стальной бампер

КАБИНА

Цельнометаллическая повышенной комфортабельности
Двухместная с двумя спальными местами
Сидение водителя на пневмоподвеске

СЕДЕЛЬНО-СЦЕПНОЕ УСТРОЙСТВО

SAE 3¹/₂" inch (Ø 89 мм)

ОПЦИИ

Автоматическая коробка передач
Автоматическая централизованная система смазки
Жидкостный подогреватель двигателя
Обогреваемый топливный фильтр-отстойник Separ
Подогрев забора топлива
Автономный отопитель кабины
Кондиционер
Защита фар